

Sgabello fisso

Professionale con pedane maggiorate

Serie 1963

Caratteristiche strutturali

- Gradini maggiorati
- Alzata: mm. 200
- Interamente saldato
- Pedane antiscivolo in lamiera mandorlata
- Massima stabilità
- Accessori extra
- Elevata capacità di carico
- Portata 150 Kg

Utilizzo consigliato

La superficie mandorlata delle pedane esalta la proprietà antiscivolo della scala.



Scale in alluminio

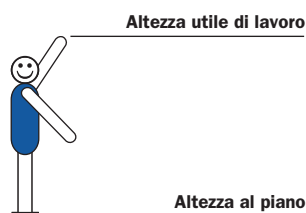

NORMATIVE
DL. 81
ITALIANE

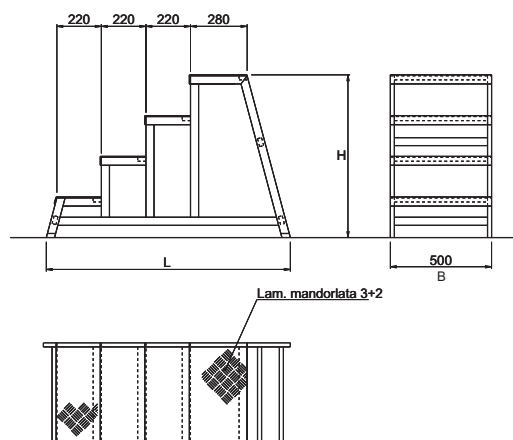

Specifiche tecniche (altezze e larghezze in metri - peso in kg)

N. Articolo	Altezza piattaforma H	Altezza utile di lavoro	Larghezza scala B	Lunghezza L	Peso	Prezzo €
1963/2	0,40	2,40	0,50	0,66	6,0	
1963/3	0,60	2,60	0,50	0,92	9,0	
1963/4	0,80	2,80	0,50	1,20	12,0	
1963/5	1,00	3,00	0,50	1,48	16,0	

Le immagini di questo catalogo non sono impegnative, le caratteristiche tecniche degli articoli possono essere soggette a miglioramento senza preavviso.